

rainbow[®]
POWERNOZZLE[™]

MANUAL DE INSTRUCCIONES

Instrucciones Importantes De Seguridad



ESTE SÍMBOLO SIGNIFICA 'PRECAUCIÓN'. Cuando utilice un aparato eléctrico, siempre debe seguir precauciones de seguridad básicas, incluidas las siguientes:



ESTE SÍMBOLO SIGNIFICA 'LEA TODAS LAS INSTRUCCIONES ANTES DE USAR ESTA UNIDAD'.

1. Usar solamente tal como se describe en este manual. Usar solo con el modelo RHCS19 Rainbow.
2. Para reducir el riesgo de descarga eléctrica, use solo en interiores.
3. Para evitar el riesgo de incendio, no aspire nada que esté ardiendo o humeando, como cigarrillos, fósforos o cenizas calientes.
4. Para evitar la descarga eléctrica, no manipule el enchufe ni el Power Nozzle con las manos mojadas.
5. Para evitar lesiones, no coloque ningún objeto en las aberturas. No lo use si tiene alguna abertura bloqueada; mantenga libre de polvo, pelusa, pelo y cualquier otro material que pueda reducir el flujo de aire.
6. Para evitar lesiones, mantenga el pelo, la ropa suelta, los dedos y todas las partes del cuerpo alejadas de las aberturas y partes móviles.
7. Para reducir el riesgo de descarga eléctrica, use solo para la recolección seca. No use el Power Nozzle en el exterior ni en superficies húmedas.
8. Para reducir las lesiones con las partes móviles, desenchufe el producto de la alimentación eléctrica antes de realizar tareas de limpieza o de servicio.
9. El Power Nozzle utiliza doble aislamiento. Use solo piezas de repuesto idénticas. Consulte las instrucciones para el servicio de aparatos con doble aislamiento.
10. Un aparato con doble aislamiento está marcado con una o más de las opciones siguientes: las palabras “DOBLE AISLAMIENTO” o “DOBLEMENTE AISLADO” o el símbolo  de doble aislamiento (cuadrado dentro de un cuadrado). En un aparato con doble aislamiento, se incluyen dos sistemas de aislamiento en lugar de la conexión a tierra. No se incluye ningún mecanismo de conexión a tierra en un aparato de doble aislamiento, ni se debe agregar un medio de conexión a tierra al aparato. La reparación de un aparato de doble aislamiento requiere extremo cuidado y conocimiento del sistema y solo debe ser realizada por personal calificado. Las piezas de repuesto en un aparato de doble aislamiento deben ser idénticas a las piezas que se reemplazan.
11. Para evitar el riesgo de incendio, no lo use para recoger líquidos inflamables, como gasolina, ni lo use en áreas donde estos puedan estar presentes.
12. El Rainbow puede ser utilizado por niños mayores de 8 años y por personas con capacidades físicas, sensoriales o mentales reducidas o sin experiencia y conocimiento si reciben supervisión o formación para usar el Rainbow de forma segura y si comprenden los peligros involucrados. Los niños deben recibir supervisión para garantizar que no jueguen con el Rainbow. La limpieza y mantenimiento del usuario no debe ser realizada por niños sin supervisión.
13. Use el Power Nozzle solo para recolección en seco. No use en el exterior ni en superficies húmedas.
14. Nunca recoja objetos punzantes con el Power Nozzle. Elementos como alfileres, horquillas de pelo, tachuelas, ceras y lápices pequeños pueden causar daños al rodillo del cepillo o la correa.
15. Siempre verifique que su Rainbow esté desenchufado antes de conectar el Power Nozzle.
16. No aplique aceite al motor. El motor está lubricado de forma permanente y sellado.
17. Consulte con el fabricante del suelo antes de usar el Power Nozzle en superficies rígidas sin recubrimiento. Luego pruebe el Power Nozzle en un lugar no visible para verificar que el suelo no se daña con el uso.
18. El Power Nozzle NO está destinado a usarse en suelos de superficie dura con acabado pulido o brillante. Adicionalmente, al TRANSPORTAR el Power Nozzle por suelos de superficie dura con acabado pulido o brillante, el Power Nozzle NO debe estar en funcionamiento Y las varillas deben estar colocadas en la posición vertical de bloqueo Y el Power Nozzle debe estar inclinado hacia atrás sobre las dos ruedas traseras para el transporte sobre suelos de superficie dura con acabado pulido o brillante.

Rainbow® Power Nozzle™

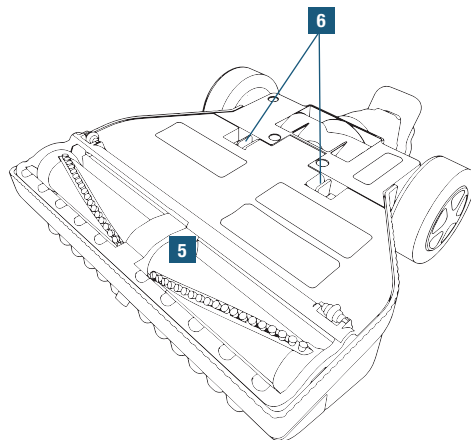
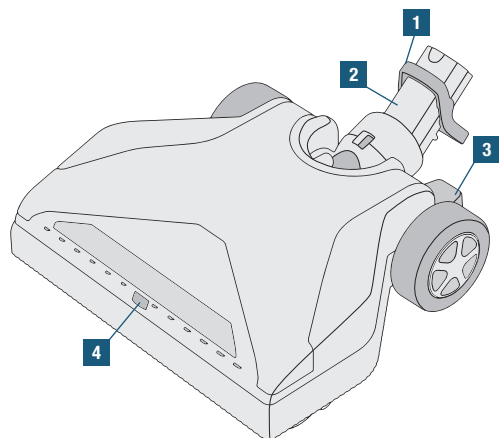

1. Liberación con el pie
2. Brazo giratorio
3. Pedal de liberación del bloqueo vertical
4. Control del flujo de aire
5. Rodillo del cepillo
6. Pestañas de liberación de
7. La placa única

Contacte a un distribuidor autorizado de Rainbow para obtener correas y otras piezas de repuesto del Power Nozzle.

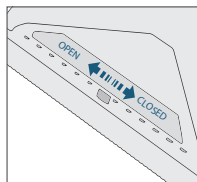

Control del Flujo de Aire

El Power Nozzle tiene la capacidad de controlar la cantidad del flujo de aire. **Para superficies delicadas, como alfombrillas, alfombras de microfibra y colchones, use con los tanques de aire del Power Nozzle en la posición ABIERTO.** Para todos los demás propósitos, use el Power Nozzle con los tanques de aire en la posición CERRADO.

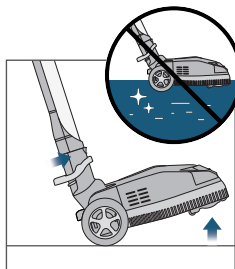

Superficie dura con Acabado Pulido o Brillante

⚠ PRECAUCIÓN: El Power Nozzle **NO** está destinado a usarse en suelos de superficie dura con acabado pulido o brillante.

Adicionalmente, al **TRANSPORTAR** el Power Nozzle sobre suelos de superficie dura con acabado pulido o brillante, el Power Nozzle **NO** debe estar funcionando Y las varillas deben colocarse en la posición de bloqueo vertical Y el Power Nozzle debe estar inclinado hacia atrás sobre las dos ruedas traseras para su transporte sobre suelos de superficie dura con acabado pulido o brillante.

Guía para la Resolución de Problemas

Este aparato Rainbow ha sido cuidadosamente probado e inspeccionado. Si surge un problema menor, los siguientes procedimientos para la resolución de problemas pueden ayudarle a identificar y corregir el problema. Si no puede resolver el problema, contacte a un distribuidor autorizado de Rainbow para obtener servicio técnico. Los procedimientos de servicio que no figuren a continuación deben ser realizados por un distribuidor o centro de servicio autorizado de Rainbow.

⚠️ ADVERTENCIA: Desconecte el suministro eléctrico antes de realizar tareas de mantenimiento en la unidad. De lo contrario, puede producirse una descarga eléctrica o lesiones personales.

PROBLEMA	CAUSA POSIBLE	SOLUCIÓN POSIBLE
El motor del Power Nozzle no funciona.	El gatillo del mango no se activa.	Debe presionar el gatillo en el mango de la manguera.
	Varillas no conectadas.	Asegúrese de que las varillas estén correctamente conectadas.
	No se conectaron las varillas.	Asegúrese de que las varillas estén correctamente asentadas.
	El protector del motor de reinicio automático se ha desconectado.	Apague el Rainbow. Déjelo apagado por 30 segundos. Vuelva a encender el Rainbow.
El motor del Power Nozzle funciona pero el cepillo no gira.	Correa rota.	Desconecte la corriente; retire la placa única; asegúrese de que el cepillo gire libremente; reemplace la correa.
El cepillo del Power Nozzle está detenido y no se puede girar con la mano.	Objeto atascado en la cámara del cepillo.	Desconecte la corriente; retire la placa única; retire el cuerpo extraño; asegúrese de que el cepillo gire libremente.
	Desgaste del rodamiento.	Contacte a un distribuidor o centro de servicio autorizado de Rainbow para obtener un rodillo de cepillo de reemplazo.
El Power Nozzle no recoge bien la suciedad.	Cámara de aire obstruida.	Desconecte la corriente; retire la placa única; vacíe toda la cámara de aire.
	Varillas o manguera obstruida.	Desconecte la corriente; retire la obstrucción; conecte al Rainbow; asegúrese de que el aire fluya libremente por la manguera.
	Las cerdas no hacen contacto con la alfombra.	Asegúrese de que la placa esté completamente en posición antes de bloquearla; reemplace el cepillo si las cerdas están desgastadas y son demasiado cortas.

Ensamble y Operación del Power Nozzle™

Ensamble

1. Antes de usar el Power Nozzle, siga la Guía de inicio rápido del Rainbow para preparar el Rainbow.
2. Inserte la varilla inferior con el extremo macho en la abertura ubicada sobre el Power Nozzle. Presione hacia abajo hasta que se trabe el botón de bloqueo.

- de la varilla esté totalmente acoplado en las pestañas de bloqueo. Libere el pedal de bloqueo vertical.
9. Para desconectar el Power Nozzle de la varilla, coloque el pie sobre el pedal de liberación encima del brazo giratorio.

Operación

3. Enchufe el Rainbow.
4. Presione el botón de encendido principal. El Rainbow siempre arrancará en alta velocidad.
5. Para desacoplar de la posición vertical, use el pie izquierdo a fin de presionar el pedal de liberación del bloqueo vertical. Luego tire hacia atrás.
6. Para activar el Power Nozzle, presione el gatillo en el mango de la manguera. Libere el gatillo para apagar el Power Nozzle.
7. Guíe el Power Nozzle lentamente hacia atrás y hacia delante sobre la alfombra con desplazamientos libres y suaves. Permita que el Power Nozzle y el Rainbow hagan el trabajo.
8. Para bloquear el Power Nozzle en la posición vertical, use el pie izquierdo para presionar el pedal de bloqueo vertical. Luego, sujete el ensamble de la varilla y presione hacia delante hasta que el sistema

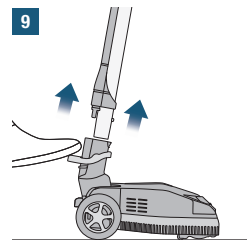
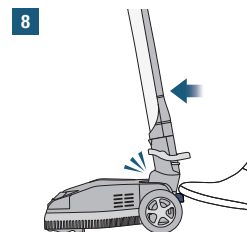
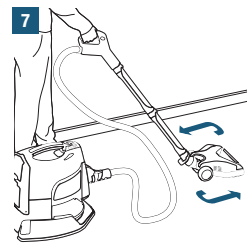
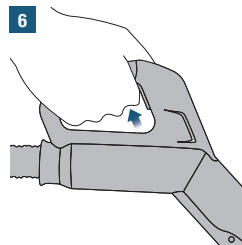
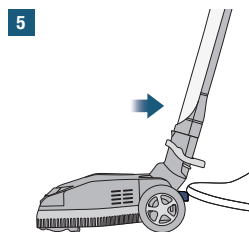
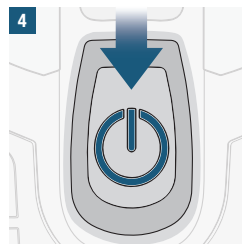
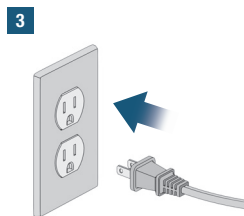
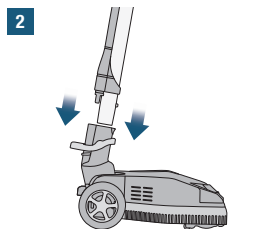

Reemplazo de la Correa del Power Nozzle™

Para un mejor rendimiento, recomendamos que reemplace la correa del Rainbow Power Nozzle cada 12 a 18 meses o cuando observe una reducción en el rendimiento de limpieza. Su Power Nozzle viene con una correa de reemplazo y se puede cambiar fácilmente en apenas unos pocos minutos. Esta correa de reemplazo se ubica en el bolsillo para correa de repuesto debajo de la placa única. Para obtener correas adicionales de reemplazo, contacte a un distribuidor autorizado de Rainbow.

! ADVERTENCIA: Siempre desconecte el aparato del suministro eléctrico antes de realizar tareas de servicio.

1. Coloque el Power Nozzle boca abajo. Presione simultáneamente las dos pestañas a presión, tire de las pestañas a presión y gire la placa única hacia el frente del Power Nozzle para desacoplar la placa única.
2. Sujete la puerta de la correa cerca de la correa y gire hacia la parte posterior de la placa única para que se vean la correa y la polea del motor de latón.
3. Con un destornillador plano, haga palanca hacia arriba en los dos extremos del rodillo del cepillo hasta que se suelte del Power Nozzle.
4. Retire la correa de la polea del motor y luego retire el rodillo del cepillo del Power Nozzle.
5. Tire la correa desgastada o rota y reemplácela por una correa nueva. Alinee las ranuras de la nueva correa con las ranuras en la polea central del rodillo del cepillo.
6. Oriente el rodillo del cepillo para que las cerdas se ubiquen como se muestra en el Diagrama 6. Coloque el rodillo del cepillo y la correa sobre la polea del motor de latón de tal forma que las ranuras de la nueva correa estén alineadas con las ranuras de la polea del motor de latón.
7. Observe la forma 'octagonal' de las tapas del extremo del rodillo del cepillo y los bolsillos de forma 'octagonal' en el Power Nozzle. Observe también las dos varillas de 'alineación' cerca de los bolsillos de forma 'octagonal' en el Power Nozzle. Tire del rodillo del cepillo hacia delante para eliminar la holgura en la correa para mantenerla en la polea del motor de latón. Coloque el rodillo del cepillo de tal forma que las tapas del extremo de forma 'octagonal' se encuentren sobre las varillas de 'alineación'.
8. Con los pulgares, presione las tapas del extremo de forma 'octagonal' hacia delante hasta que el rodillo del cepillo caiga en los bolsillos con forma 'octagonal' en el Power Nozzle. Asegúrese de que las tapas del extremo de forma 'octagonal' estén correctamente asentadas en los bolsillos de forma 'octagonal'. Gire el rodillo del cepillo para asegurarse de que la correa esté ensamblada correctamente en la polea del rodillo del cepillo y la polea del motor de latón.
9. Cierre la puerta de la correa girando hacia delante y cerrando a presión.
10. Vuelva a instalar la placa única, asegurándose de que los ganchos delanteros y traseros se acoplen por completo.
11. Ha finalizado el reemplazo de la correa.

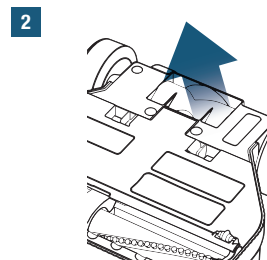
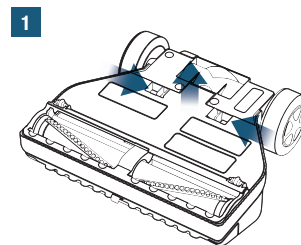

3

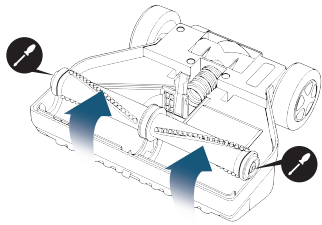

4

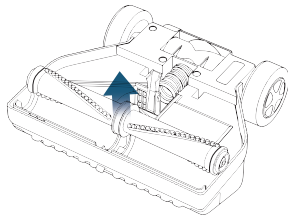

5A

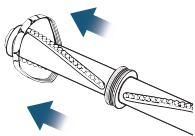

5B

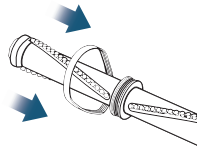

6

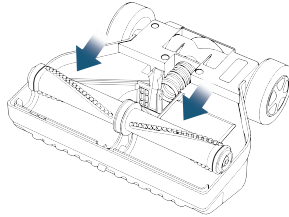

7A

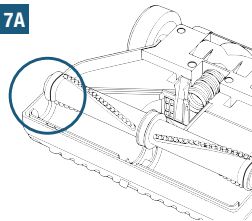

7B

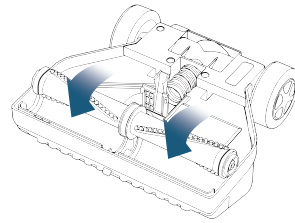

8

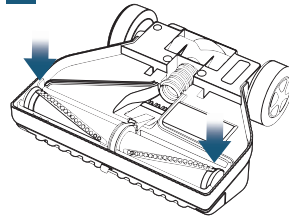

9

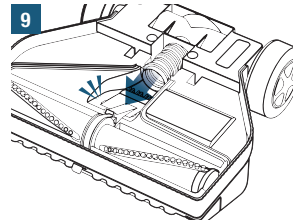

10

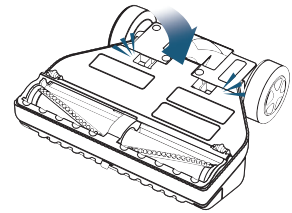

Contacte a un distribuidor autorizado de Rainbow para obtener correas y otras piezas de repuesto del Power Nozzle.



rainbowsystem.com

Rexair LLC | Troy, Michigan

© 2019 Rexair LLC | R17480D-0